

GEBRUIKSAANWIJZING

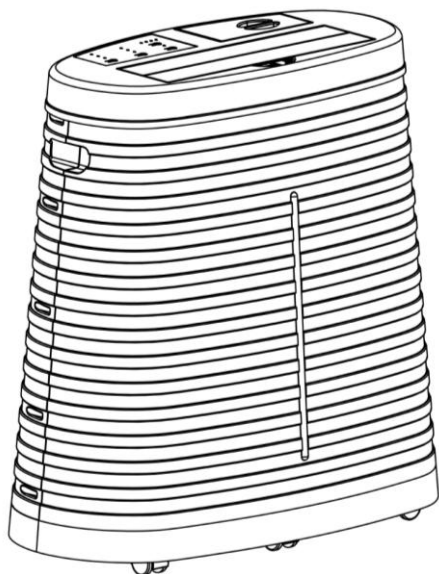

Model No. BN400/400I

Gefeliciteerd!

Bedankt dat u heeft gekozen voor BN400/400I luchtbevochtiger. Deze bevochtiger is ontworpen voor een langdurige werking en een optimaal comfort.

Lees eerst deze gebruiksaanwijzing aandachtig door voordat u de bevochtiger in gebruik gaat nemen en bewaar deze gebruiksaanwijzing voor toekomstig gebruik.

Leer de bevochtiger kennen voor gebruik.

Lees deze gebruiksaanwijzing aandachtig en neem goede notitie van alle aanbevolen veiligheidsvoorschriften en instructies voor ingebruikname en houd uw bevochtiger in perfecte conditie.

Bewaar de gebruiksaanwijzing op een veilige plaats voor toekomstig gebruik.

BELANGRIJK VEILIGHEIDSINSTRUCTIES

WAARSCHUWING:

Bij het gebruik van elektrische apparaten, dienen de standaard veiligheidsvoorschriften in acht te worden genomen en opgevolgd:

1. a). Dit product is geschikt voor binnenshuis en NIET voor buiten gebruik.
b). Plaats de bevochtiger niet (te) dichtbij gordijnen en of andere objecten die gevoelig (kunnen) zijn voor vochtige lucht
c). Altijd de watertank leeg/schoonmaken voordat u het apparaat opslaat.
2. Volwassenen dienen ervoor te zorgen dat kinderen de bevochtiger niet zien en/of gebruiken als speelgoed. Extra voorzichtigheid is geboden als een elektrisch apparaat in gebruik is zonder toezicht van volwassenen.
3. Voordat u het apparaat in gebruik gaat nemen, vergewis er ervan dat alle verpakking, tape, etc. is verwijderd en dat het apparaat in goede conditie is
4. **NOOIT** kinderen laten spelen met de verpakking of delen van de verpakking, bijvoorbeeld plastic zakken kunnen gevaarlijk zijn voor kinderen.
5. **NOOIT** het apparaat in gebruik nemen als de stekker, het snoer, of andere delen beschadigd zijn. Indien beschadigd, dient deze te worden vervangen door de leverancier of een gecertificeerd service centrum om schade en/of ongevallen te voorkomen.
6. Dit toestel is niet bedoeld voor gebruik door personen (inclusief kinderen) met een verminderde lichamelijke, zintuiglijke of mentale capaciteit, of door personen zonder ervaring of kennis. Personen die de gebruiksaanwijzing niet hebben gelezen en/of niet bekend zijn met dit product zijn niet gemachtigd om dit product te gaan gebruiken.
7. **NOOIT** veranderingen of reparaties uitvoeren aan het mechanische en/of elektrische functies, dit kan leiden tot het verlies van de garantie. Breng het apparaat terug naar uw leverancier voor inspectie en reparatie.
8. Controleer of de spanning (voltage) gelijk is voordat u de bevochtiger aansluit en in gebruik neemt. U vindt de spanning (volt) op het specificatie plaatje aan de achterzijde van dit apparaat.
9. Uitsluiten gebruiken rechtop stand op en stevige en vlakke ondergrond
10. **NOOIT** de lucht- in en uitgangen afdekken of blokkeren
11. Altijd de stekker uit het stopcontact halen voordat u deze verplaatst en/of schoonmaakt, etc.
12. Altijd de stekker uit het stopcontact halen als het apparaat niet in gebruik is. Altijd met de stekker uit het stopcontact halen; **NOOIT** aan het snoer trekken.
13. **NOOIT** het snoer onder een kleed leggen of afdekken.
14. Laat geen snoer liggen op plaatsen waar men er over kan struikelen.
15. Voorkom het gebruik van verlengsnoeren, deze kunnen oververhit raken en brand veroorzaken.
16. **NOOIT** iets steken in de een van de ventilatieopeningen (in en/of luchtuitgang) dit kan het product beschadigen en elektrische schokken veroorzaken of brand.
17. **NOOIT** dit product gebruiken in ruimtes waar petroleum, verf en/of andere brandbare stoffen aanwezig zijn.

VOORBEREIDEN VOOR GEBRUIK

Uitpakken van uw bevochtiger:

- Haal het product uit de verpakking.
- Verwijder alle plakband en tapes, ontsluit het bovendeksel met een munt en haal alle verpakkingsmateriaal uit de binnenkant van het apparaat.
- Rol – leg het snoer helemaal uit en voorkom dat het beschadigd.

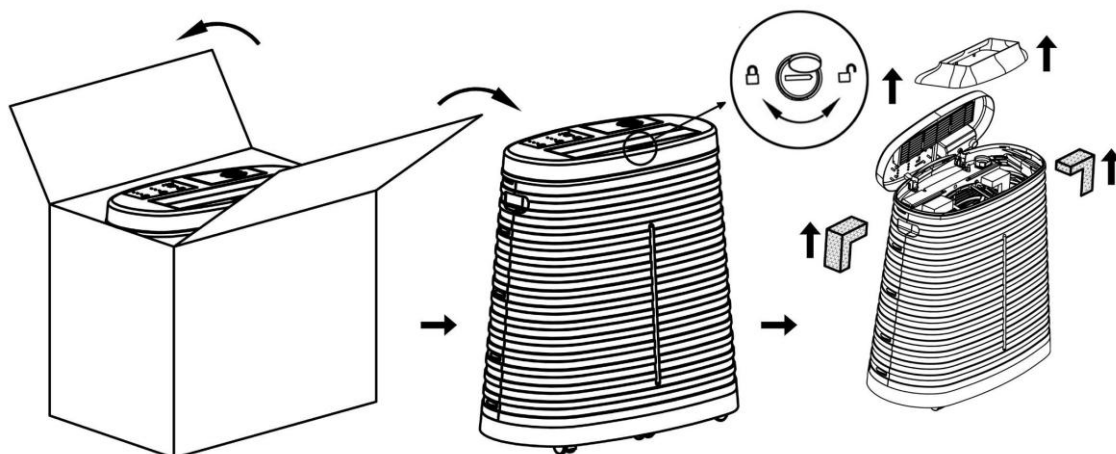

Plaatsing van uw luchtbevochtiger:

Voor het beste resultaat adviseren wij u om de luchtbevochtiger in het midden van de ruimte te plaatsen. Plaats de bevochtiger niet te dichtbij meubelen, gordijnen, schilderijen en of objecten die door de luchtvochtigheid kunnen worden aangetast.

Aansluiten op het stopcontact:

Voordat dat e de bevochtiger aansluit, rol/leg het snoer helemaal uit en inspecteer op eventuele beschadigingen.

Steek de stekker in een geaard stopcontact (230Volt-50 Hz 10Amps).
Bevochtiger gebruik is minder dan 0.5 Amps (110Wh)

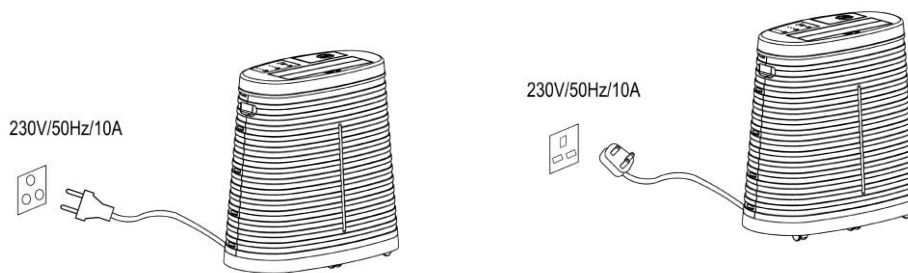

HOE HET WERKT

Deze grote bevochtiger is ontworpen om de luchtvochtigheid op een bepaald niveau te brengen. Hiervoor zijn twee belangrijke elementen:

1. Het ventilatiesysteem, maakt gebruik van een asynchrone motor en een axiaal ventilatorblad om de luchtstroom door het verdampingsfilter te blazen en daarmee een bepaalde hoeveelheid vochtige lucht de ruimte in te blazen.
2. Het waterwiel/drum, waar het verdampingsfilter zich omheen bevindt en wordt rondgedraaid door een elektrische motor. Het filter medium neemt water op van de tank en de ventilator blaast een bepaalde hoeveelheid vochtigheid van het filter medium door het principe van koudwaterverdamping

BELANGRIJK : Voordat u de unit aanzet, verzeker u ervan dat het water wiel correct aan beide zijden in de ophanging zit, om er zeker van te zijn dat het wiel perfect kan ronddraaien.

VULLEN MET WATER

Til het water vuldeksel omhoog. Vul de tank door water te gieten in de water vul ingang (Figuur.1). Op het moment dat het water in de tank het maximale niveau heeft bereikt gaat er gedurende 10 seconden een alarm en een groen LED lampje branden U kunt ook de tank direct vullen door de tank uit het apparaat te halen en ga daar bij als volgt te werk:

- 1) Ontsluit/open het deksel en verwijder de water wiel
- 2) Ontsluit/open de tank en neem uit (Figure.2).



Figure.1

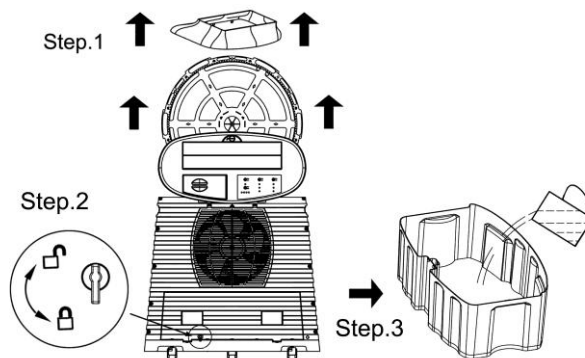

Figure.2

BELANGRIJK: Om het risico van elektrische schokken te voorkomen zorg ervoor dat u geen water morst over het controle panel en de bedrading aan de binnenkant van de unit.

2. DIRECTE WATER AANSLUITING GEBRUIKSAANWIJZING (BN400I)

Gebruik maken van de directe wateraansluiting is een zeer eenvoudige manier van continue watertoevoer naar uw luchtbevochtiger. De watertank heeft een ingebouwd vlottersysteem dat de watertoevoer controleert en open en dicht zet al naar gelang de stand van het water. Voordat u deze direct wateraansluiting gaat gebruiken eerst de gebruiksaanwijzing aandachtig doornemen.

Verbind de waterslang zorgvuldig en zeer goed aangesloten aan de adapter welke in de verpakking is bijgesloten door gebruik te maken van een 25.4 mm aansluiting. Schroef daarna deze adapter aan de achterkant van de unit en zorg ervoor dat deze stevig vast zit (niet kan lekken). Sluit nu de andere kant van de slang aan op de waterleiding.

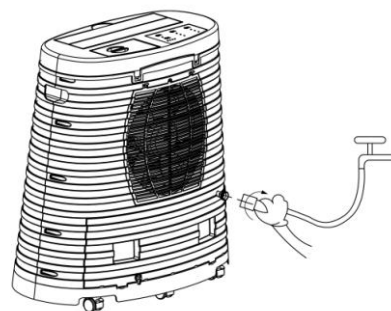
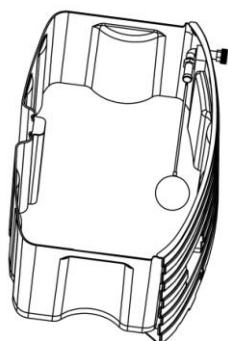

Direct water connector accessory

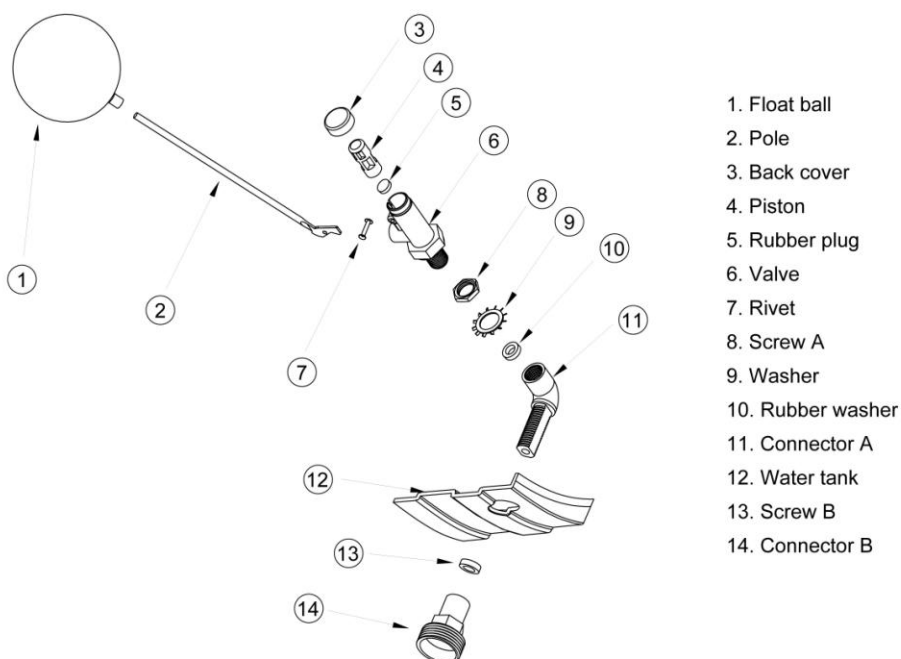



SPECIFICATIES

Spanning	220-240V~50Hz
Opgenomen vermogen	70Watts
Luchtverplaatsing	500m³/h
Bevochtiging capaciteit	45 L/24h (at 21°C x 30% RH)
Snelheden	3-Speeds(Hi/Med/Lo)
Tank inhoud	30L
Keuringen	CE&GS
Product afmetingen (H*B*L)	750*440*745(mm)
Verpakking afmetingen (H*B*L)	795*450*790(mm)
Netto gewicht	12.4Kg
Bruto gewicht	17Kg
Directe water aansluiting	Optioneel

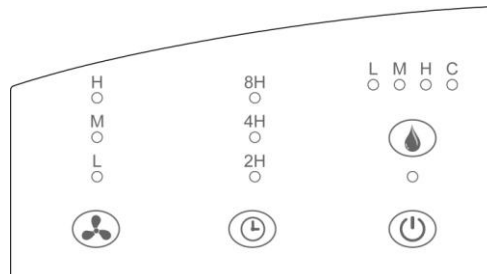
WERKING & VOORDELEN



1. Steek de stekker in een goed geaard stopcontact 220~240Volt AC. Het power aan indicatielampje gaat branden.
2. Om de unit aan te zetten, druk op de  knop, de unit zal gaan werken in de standaard stand (lage ventilator stand en vochtigheid op continue).
3. Gebruik de  button om de ventilator snelheid aan te passen tussen hoog, middel en laag. Het indicatielampje laat u zien welke stand u heeft geselecteerd. De hoge stand geeft het snelste resultaat en zal de vochtigheid snel doen toenemen.
4. Druk op de  button om uw keuze te maken voor lage, Middel, hoge of continue stand van de bevochtiging. Het indicatielampje laat zien welke stand u heeft geselecteerd. De unit zal de door u gekozen stand aanhouden.

NOTE:

- **L (laag) de unit zal de vochtigheid op ongeveer 30% RV houden**
- **M (middel) de unit zal de vochtigheid op ongeveer 45% RV houden**
- **H (hoog) de unit zal de vochtigheid op ongeveer 60% RV houden**
- **C (continue) de unit werkt continue**

5. Gebruik de timer knop  om de unit voor een bepaalde tijd te laten werken, de unit schakelt automatisch na 2, 4 of 8 uur uit. Als u de timer heeft ingeschakeld kunt u deze altijd weer indrukken om de unit uit te schakelen.
6. Het top deksel is voorzien van een kindersluiting. Gebruik een munt of platte schroevendraaier om deze te openen. Wanneer u het deksel opent voor service of het verwijderen van het waterwiel wordt de unit direct uitgeschakeld om elektrische schokken te voorkomen.

7. Wanneer het water niveau in de tank beneden een minimum level komt gaat er gedurende 10 seconde een alarm af en blijft er een rood lampje flikkeren. U kunt dit alleen uitzetten door de tank weer te vullen met water.

8. Deze bevochtiger heeft een geheugen functie. Wanneer de bevochtiger is uitgeschakeld of wanneer de stroom is uitgeschakeld of uitgevallen, gaat deze na inschakeling weer werken in de laatst ingevoerde stand.

9. De bevochtiger heeft 6 wielen waarvan er twee met een rem kunnen worden vastgezet. Wij bevelen aan om de twee wielen met rem vast te zetten als de unit in gebruik is door de kleine handel op het wiel omlaag te drukken.

BELANGRIJK:

- **Indien de vochtigheid in de ruimte hoger is als de ingestelde waarde zal de unit niet gaan werken.**
- **Verplaats de unit voorzichtig en langzaam al deze gevuld is met water om te voorkomen dat er water op de ondergrond wordt gemorst of tegen de eclecticische onderdelen in de unit komt.**
- **Wanneer u de unit weer ingeschakeld of na opening van het deksel de TANK VOL en/of TANK LEEG sensoren zullen het water niveau detecteren en hun signaal geven.**

ONDERHOUD EN SCHOONMAAK

Regelmatig schoonmaken is essentieel voor de levensduur van uw bevochtiger.

Altijd de stekker uit het stopcontact halen voordat u begint met het schoonmaken of onderhoud.

1. Bevochtigingmatten

De luchtbevochtiger bevochtigingmatten hebben diverse functies. Zij zijn het hart van uw bevochtiger en hebben de volgende functies:

- **Luchtbevochtiging**
- **Luchtreiniging**

Het is essentieel om de bevochtigingmatten schoon te houden en **regelmatig te vervangen (minstens een keer per jaar, maar aanbevolen twee keer per jaar)** afhankelijk van het gebruik, hardheid van het water, lucht vervuiling, etc. Om de matten te vervangen, open het deksel aan de bovenkant (Figuur.3), neem de luchtstroomverdeler er uit (Figuur.4)., verwijder het waterwiel voorzichtig (Figuur.5). maak voorzichtige de clips los om de ronde filtermat te verwijderen (Figuur.6).verwijder de ring filtermat, en reinig deze filtermatten met schoonmaakazijn of een ontkalkingmiddel of plaats nieuwe bevochtigingmatten indien deze te oud zijn (Figuur.7). Plaats terug in originele positie, door de ronde mat weer vast te zetten met de clips en het terugplaatsen van de ringmat die om het waterwiel zit.

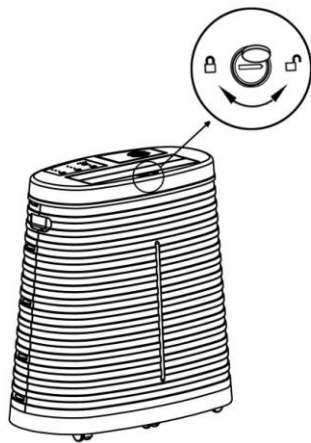

Figure.3

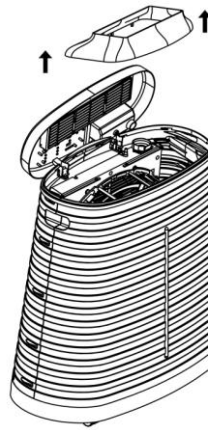

Figure.4

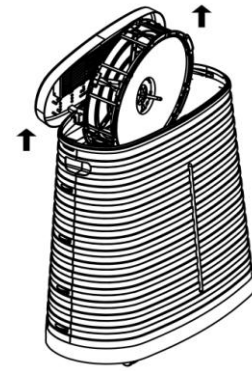

Figure.5

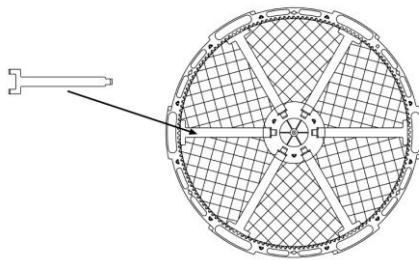

Figure.6

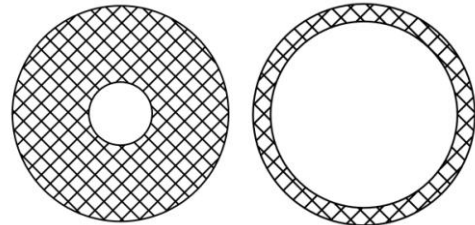
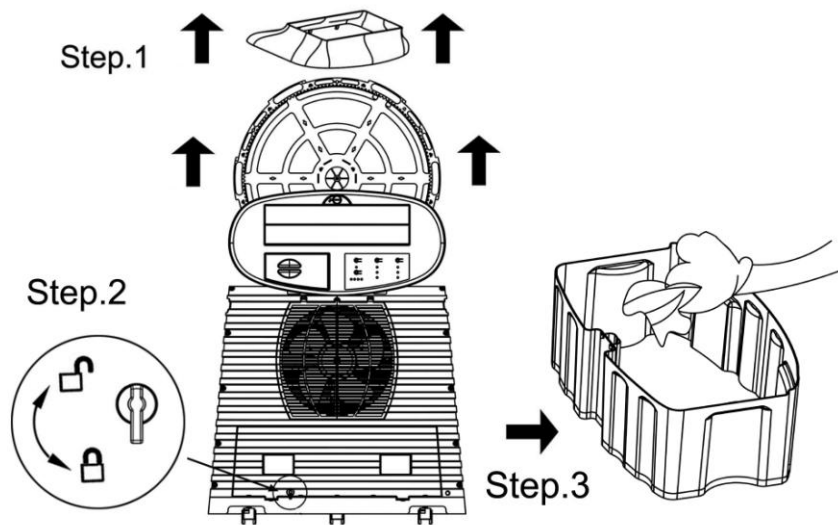

Figure.7

2. Water Tank

Open het deksel aan de bovenkant.. Verwijder de luchtstroomverdeler. Verwijder voorzichtig het waterwiel, voorzichtig open het slot op de tank door deze een kwart slag naar links (in horizontale stand) te draaien en neem de tank er uit. Reinig de tank van eventuele kalkaanslag, etc. met een kunststof schuursponsje. Plaats de tank weer door deze zachtjes terug in de unit te duwen totdat deze weer volledig en correct op zijn plaats zit en zet het slot weer in de gesloten positie.



3. Filter

Verwijder de filter beschermingskap door de schroef aan de bovenzijde los te draaien. Verwijder alle stof, etc. met een stofzuiger en reinig warm. Voordat u de beschermingskap weer terugplaatst vergewis u ervan dat deze helemaal droog is. Vervang het filter en plaats deze terug met de filter beschermingskap en zet vast met de schroef.

We raden aan om het filter minstens een maal opr jaar te vervangen.

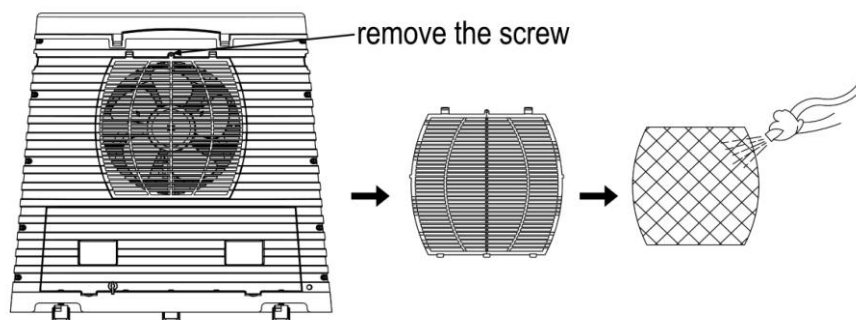

4. Schoonmaken van binnen en van buiten

Gebruik een zachte doek en milde zeep/afwasmiddel om de unit van binnen en van buiten te reinigen van eventuele kalkaanslag of andere ongerechtigheden. Maak **NOOIT** gebruik van agressieve schoonmaakmiddelen om de unit te reinigen. Om de levensduur van uw bevochtiger te maximaliseren raden wij aan om de unit regelmatig te reinigen.

GARANTIE:

- Gebruik de unit **NOOIT** met een beschadigde snoer of stekker, na een probleem of als de unit is gevallen of beschadigd is.
- Voor uw gemak noteer het complete modelnummer, serienummer (aan de achterkant van de unit op het product identificatie plaatje), de dag van aankoop en bevestig deze aan aankoopbon als bewijs van aanschaf.
- Om er zeker van te zijn dat u product onder de garantie bepalingen valt, het complete product, tezamen met uw bewijs van aankoop retourneren naar uw leverancier..

Neem contact met uw leverancier voor garantie bepalingen

Dit product is geproduceerd volgens de richtlijnen EEC 2006/95/EG en 89/336/EEC



Elektrische apparaten mogen niet met het gewone huisvuil worden verwijderd. Neem contact op met uw gemeente voor een correcte afvoer van deze apparaten.

